

《基準規則》 (2024ミニバスケットボール競技規則を適用する)

※マンツーマン推進の基準に則る。

- ①競技時間について、4/13(土)・14(日)・20(土)は6分クォーター・ハーフタイム3分。【6分-1分-6分-3分-6分-1分-6分】  
4/21(日)・27(土)・28(日)は6分クォーター・ハーフタイム5分。【6分-1分-6分-5分-6分-1分-6分】とします。
- ②TOは、第1試合を除き、原則、前試合の負けチームに割り当てる。(第1試合は第3試合の淡色チームに割り当てる)。  
但し、組合せの都合により、指名割当となる場合もあります。  
4/28(日)第1試合については、U12部会役員が担当します。
- ③ベンチは、組合せ番号の若い方をTO席に向かって右側とし、ユニフォームを淡色とする。

《日程および会場》

4月13日(土)京都市体育館

開会式 9:00

第1試合 9:40 第2試合 10:50 第3試合 12:00

第4試合 13:10 第5試合 14:20 第6試合 15:30

4月20日(土)大山崎町体育館

開会式 9:20

第1試合 10:00 第2試合 11:10 第3試合 12:20

第4試合 13:30 第5試合 14:40 第6試合 15:50

4月27日(土)横大路体育館

第1試合 9:20 第2試合 10:40 第3試合 12:00

第4試合 13:20 第5試合 14:40 第6試合 16:00

4月28日(日)横大路体育館

第1試合 9:20 第2試合 10:40 第3試合 12:30

第4試合 13:50 閉会式15:10~

【本戦トーナメント】

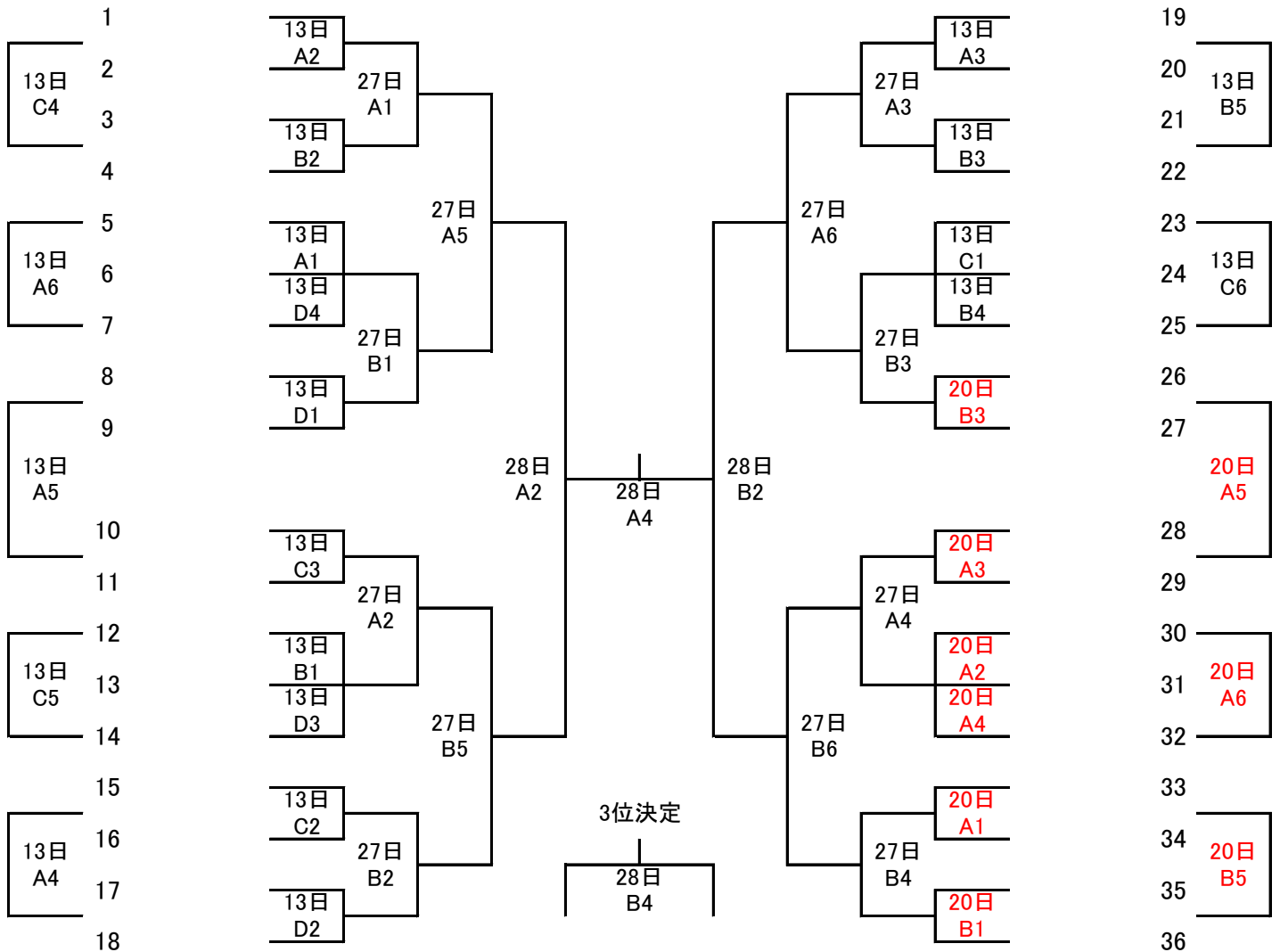

【交歓トーナメント】

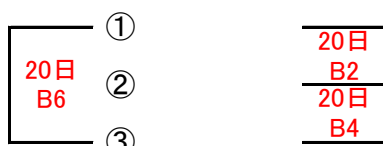

《基準規則》 (2024ミニバスケットボール競技規則を適用する)

※マンツーマン推進の基準に則る。

- ①競技時間について、4/13(土)・14(日)・20(土)は6分クォーター・ハーフタイム3分。【6分-1分-6分-3分-6分-1分-6分】  
4/21(日)・27(土)・28(日)は6分クォーター・ハーフタイム5分。【6分-1分-6分-5分-6分-1分-6分】とします。
- ②TOは、第1試合を除き、原則、前試合の負けチームに割り当てる。(第1試合は第3試合の淡色チームに割り当てる)。  
但し、組合せの都合により、指名割当となる場合もあります。  
4/28(日)第1試合については、U12部会役員が担当します。
- ③ベンチは、組合せ番号の若い方をTO席に向かって右側とし、ユニフォームを淡色とする。

《日程および会場》

4月14日(日)京都市体育館

開会式 9:00

第1試合 9:40 第2試合 10:50 第3試合 12:00

第4試合 13:10 第5試合 14:20 第6試合 15:30

4月21日(日)大山崎町体育館

第1試合 9:20 第2試合 10:40 第3試合 12:00

第4試合 13:20 第5試合 14:40

4月28日(日)横大路体育館

第1試合 9:20 第2試合 10:40 第3試合 12:30

第4試合 13:50 閉会式 15:10~

